



INMOBILIARIA

**FUNDAMENTA**

TU FELICIDAD NUESTRO COMPROMISO

TE PRESENTAMOS

**ecoflorida I**

Froilán Roa 1201, La Florida



VICUÑA MACKENNA



BEST  
PLACE  
TO LIVE

Orgullosos de obtener  
nuevamente la Certificación  
**Best Place to Live.**

Todas las imágenes y fotos contenidos en el presente material publicitario fueron elaborados con fines ilustrativos y no constituyen necesariamente una representación exacta de la realidad, su único objetivo es mostrar una caracterización general del proyecto y no de cada uno de sus detalles. Las características del proyecto pueden sufrir modificaciones sin aviso previo. Lo anterior, se informa en virtud de lo señalado en la Ley N° 19.496.



FUNDAMENTA.CL

## **CONTENIDOS**

espacios  
**más**

ENRIQUE CONCHA & Co.

diseño  
**más**

conectividad  
**más**

sustentabilidad  
**más**

seguridad  
**más**

**Plantas  
& Deptos**

CONECTADO  
CON TODO  
LO QUE MÁS  
TE GUSTA.

ecoFLORIDA I

ESTUDIO

1

DORM.

2

DORM.



VICUÑA MACKENNA



Imagen Referencial

ecoFLORIDA I

**ECOFLORIDA I** es un proyecto único. Sus **Espacios Más**, desarrollados por el reconocido estudio **Enrique Concha & Co.** y sus **Diseño Más**, le otorgan un sello exclusivo de gran nivel. Está emplazado en un sector de la comuna de La Florida con alta conectividad, cercano a las estaciones de metro Vicuña MacKenna L4 y 4A y Bellavista de La Florida L5; su entorno está rodeado de servicios, comercio y actividades culturales, todo lo que necesitas para disfrutar tu felicidad.



BEST  
PLACE  
TO LIVE

Orgullosos de obtener  
nuevamente la Certificación  
Best Place to Live.



FUNDAMENTA.CL

espacios  
**más**

ENRIQUE CONCHA & Co.

Cada espacio de **ECOFLORIDA I** está inspirado en tu felicidad. Sus **Espacios Más** e interiorismo poseen el exclusivo sello del reconocido estudio de diseño **Enrique Concha & Co.** Cada uno de sus ambientes cuenta con detalles únicos que destacan por su carácter y originalidad. Su estilo sutil y sofisticado sorprende con una propuesta muy bien pensada que privilegia la amplitud, el confort y entrega una atmósfera acogedora que invita a compartir y disfrutar **tu felicidad** en todo momento.

ecofLORIDA I

Imagen Referencial

ESPACIOS  
PENSADOS EN  
**TU FELICIDAD**



**Hall de Acceso con gran espacio y de doble altura** para que recibas a tus invitados con máxima distinción.

espacios  
**más**

ENRIQUE CONCHA & Co.

**eco**FLORIDA I

Imagen Referencial

ESPACIOS  
PENSADOS EN  
**TU FELICIDAD**



**Piscina** al aire libre para relajarte y descansar como mereces.



Orgullosos de obtener  
nuevamente la Certificación  
Best Place to Live.

espacios  
**más**

ENRIQUE CONCHA & Co.

ecoflorida |

Imagen Referencial

ESPACIOS  
PENSADOS EN  
**TU FELICIDAD**



**Jardín interior** para compartir en familia.



Orgullosos de obtener  
nuevamente la Certificación  
**Best Place to Live.**

**eco**FLORIDA I

Imagen Referencial Eco Florida II

ESPACIOS  
PENSADOS EN  
**TU FELICIDAD**



**Co-Work** para trabajar y disfrutar de un ambiente creativo,  
creado especialmente para la vida moderna.



Orgullosos de obtener  
nuevamente la Certificación  
Best Place to Live.



ecofLORIDA |

Imagen Referencial

ESPACIOS  
PENSADOS EN  
**TU FELICIDAD**



**Gimnasio equipado** para que mantengas una vida saludable.

espacios  
**más**

ENRIQUE CONCHA & Co.

ecoFLORIDA |

Imagen Referencial

ESPACIOS  
PENSADOS EN  
**TU FELICIDAD**



**Launge panorámico** donde podrás compartir con tus amigos y familiares un momento agradable con vista privilegiada.



Orgullosos de obtener nuevamente la Certificación Best Place to Live.

ecoFLORIDA I

Imagen Referencial

ESPACIOS  
PENSADOS EN  
**TU FELICIDAD**



**Quincho panorámico** para compartir momentos únicos junto a tus amigos e invitados.

Imagen referencial

espacios  
**más**

ENRIQUE CONCHA & Co.

ecoFLORIDA I

Imagen Referencial

ESPACIOS  
 PENSADOS EN  
**TU FELICIDAD**



**Salón Lounge TV** para disfrutar de deportes y películas cuando quieras.



**Salón Gourmet** para que invites a tus amigos a cocinar algo rico.



BEST PLACE TO LIVE

Orgullosos de obtener nuevamente la Certificación Best Place to Live.



FUNDAMENTA.CL

diseño  
**más**

**ECOFLORIDA I** ha sido pensado para que cada detalle de tu hogar sea una verdadera experiencia. Por eso, cuenta con funcionales cocinas, que se integran de forma perfecta y armoniosa, ofreciendo un ambiente único y acogedor. Disfruta de la calidad de sus terminaciones y nuestra pasión por los detalles para que vivas momentos memorables compartiendo con tu familia e invitados.

diseño  
**más**

1 Dorm. / 1 Baño

ecoFLORIDA I

DISEÑO INTERIOR  
ÚNICO, CREADO  
PARA VIVIR  
**TU FELICIDAD**

- Puertas **pintadas**.
- **Piso fotolaminado** en estar-comedor y dormitorios.

Imagen Referencial



BEST  
PLACE  
TO LIVE

Orgullosos de obtener  
nuevamente la Certificación  
Best Place to Live.



FUNDAMENTA.CL

diseño  
**más**

2 Dorm. / 2 Baños

**eco**FLORIDA I

Imagen Referencial

DISEÑO INTERIOR  
ÚNICO, CREADO  
PARA VIVIR  
**TU FELICIDAD**

- Cocina con **vitrocerámica, horno eléctrico y campana retráctil.**
- Muebles vanitorio baños con **cubierta cerámica.**



BEST  
PLACE  
TO LIVE

Orgullosos de obtener  
nuevamente la Certificación  
Best Place to Live.



FUNDAMENTA.CL

ecoFLORIDA I

DISEÑO INTERIOR  
ÚNICO, CREADO  
PARA VIVIR  
**TU FELICIDAD**

- **Piso cerámica gres** en cocinas y baños.
- Cocina con **mesón de granito**







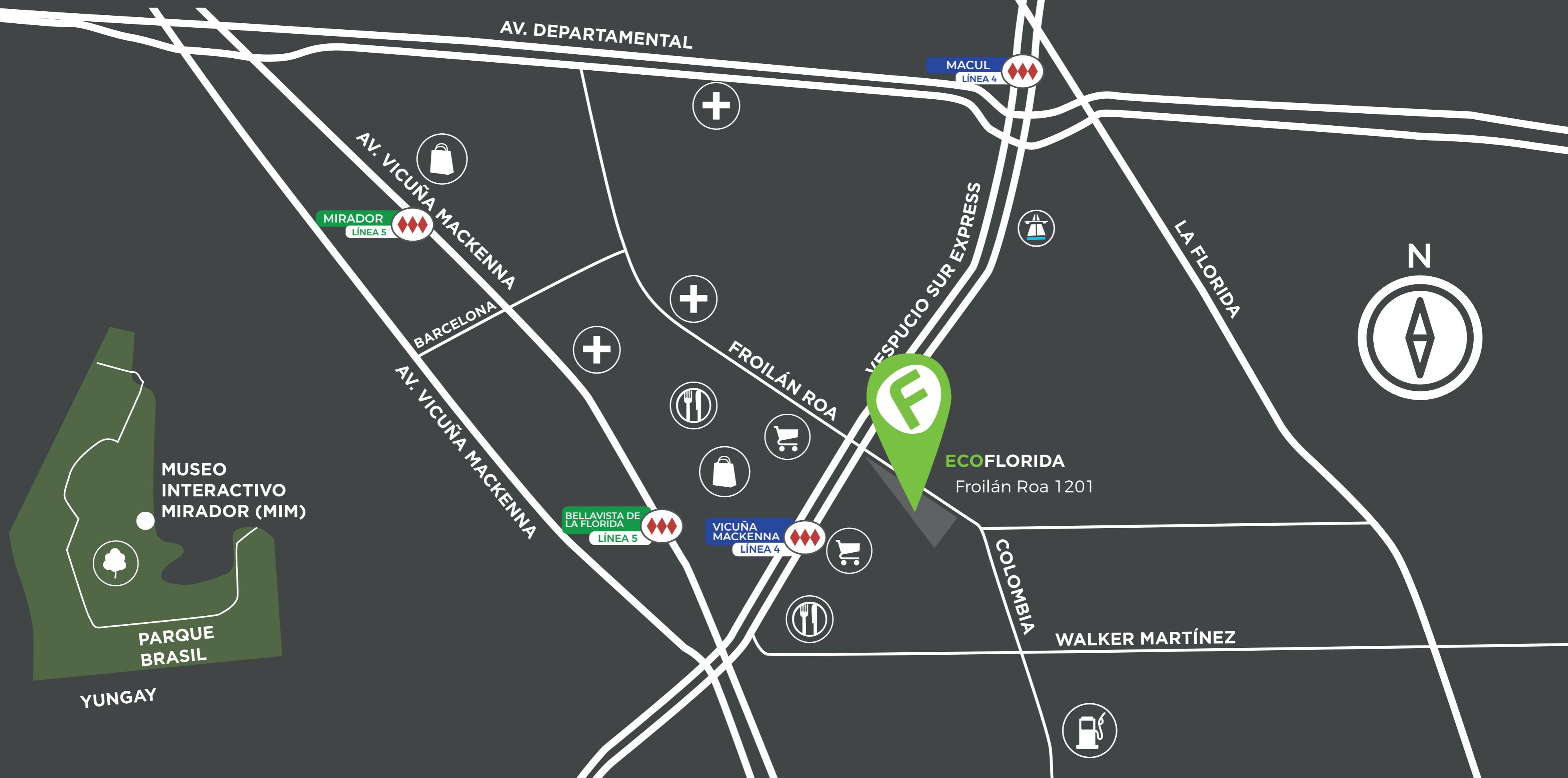



conectividad  
**más**

En **Inmobiliaria Fundamenta** creemos que para vivir lo mejor de la ciudad la conexión es lo más importante. Por eso, escogemos cuidadosamente las ubicaciones de cada uno de nuestros proyectos para entregarte la calidad de vida que mereces.



**CONECTADO**  
**CON TODO** LO  
 QUE NECESITAS

-  Autopista
-  Parque Brasil
-  Restaurante / Pub
-  Centro comercial
-  Centro de Salud
-  Bencinera
-  Línea 4 - 4A y 5
-  Supermercado



INMOBILIARIA

**FUNDAMENTA**

TU FELICIDAD NUESTRO COMPROMISO

## sustentabilidad **más**

**ECOFLORIDA I** es sustentable. Cada uno de nuestros eco proyectos busca dejar una huella en nuestra sociedad, generando construcciones que reduzcan el impacto medioambiental, disminuyan el consumo de energía, y al mismo tiempo sean un aporte a la calidad de vida de sus residentes.



BEST  
PLACE  
TO LIVE

Orgullosos de obtener  
nuevamente la Certificación  
Best Place to Live.



FUNDAMENTA.CL

sustentabilidad  
**más**

**eco**FLORIDA I

COMPROMETIDOS  
CON UN FUTURO  
**SUSTENTABLE**

- Ventanas monolíticas **con marcos de PVC blanco.**
- **Iluminación LED** con sensores de movimientos en pasillos.
- WC con **doble descarga.**



BEST  
PLACE  
TO LIVE

Orgullosos de obtener  
nuevamente la Certificación  
Best Place to Live.



FUNDAMENTA.CL

sustentabilidad  
**más**

ecoFLORIDA I

COMPROMETIDOS  
CON UN FUTURO  
**SUSTENTABLE**

- Duchas y lavaplatos **con aireadores.**
- Sistema de **reciclaje.**
- Zona **bicicleteros.**



BEST  
PLACE  
TO LIVE

Orgullosos de obtener  
nuevamente la Certificación  
Best Place to Live.



FUNDAMENTA.CL



INMOBILIARIA

FUNDAMENTA

TU FELICIDAD NUESTRO COMPROMISO

seguridad  
**más**

En **Inmobiliaria Fundamenta** nos importa mucho tu seguridad. Es por eso que hemos desarrollado herramientas de prevención con alta tecnología en cada accesos, pasillos y zona perimetral.



BEST  
PLACE  
TO LIVE

Orgullosos de obtener  
nuevamente la Certificación  
Best Place to Live.



FUNDAMENTA.CL

seguridad  
**más**

ecoFLORIDA I

SEGURIDAD PARA  
TU TRANQUILIDAD  
Y VIVIR  
**TU FELICIDAD**

- **Circuito de cámaras** en perímetro, accesos vehiculares y pasillos.
- **Accesos controlados con tarjeta** en portones vehiculares y peatonales.
- **Alarma en todas las puertas** de los departamentos y hasta el tercer piso en ventanas.

**ecoFLORIDA I**

**Plantas & Deptos**

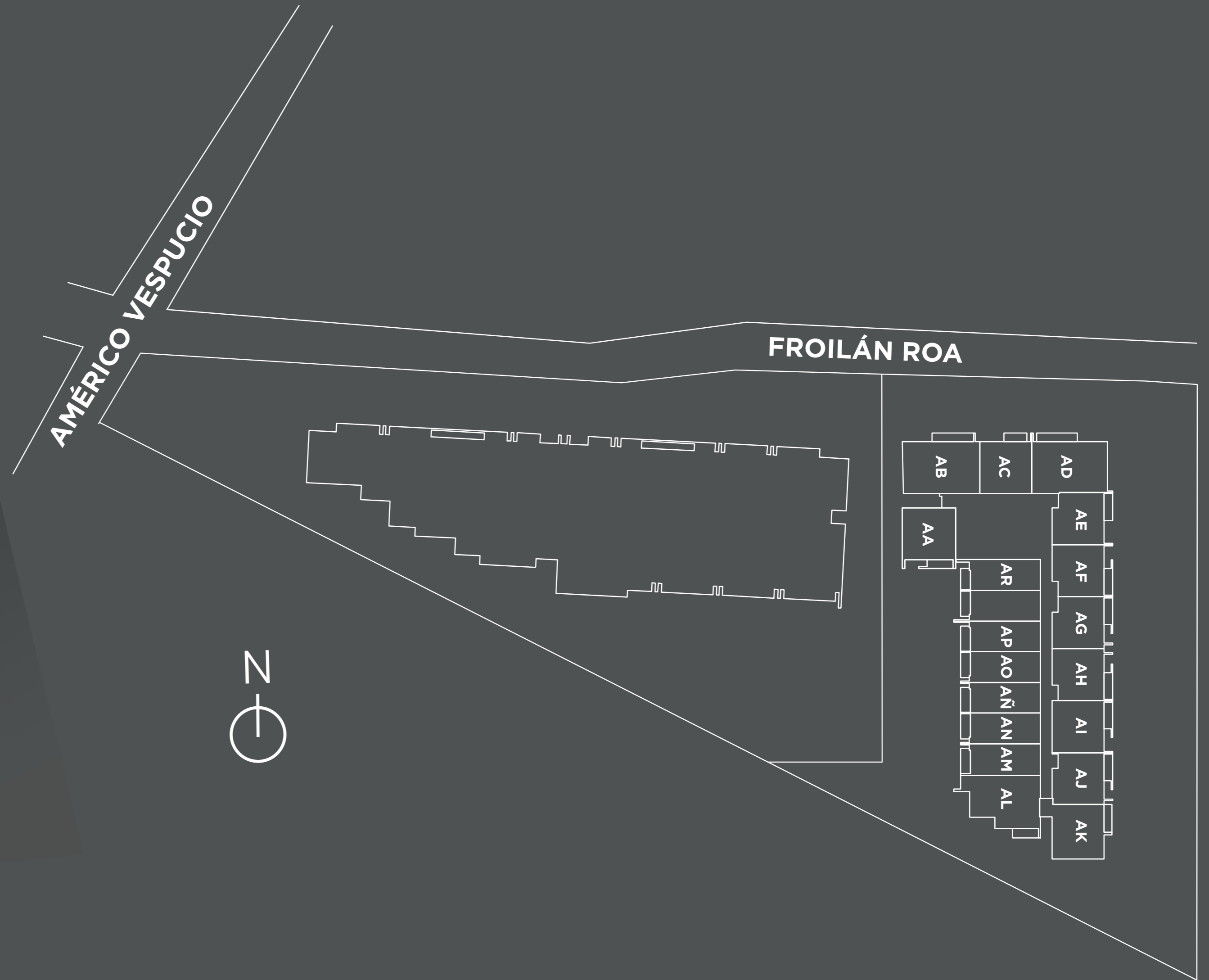



# DEPTOS. TIPO AA

## 1 DORMITORIO / 1 BAÑO

- Superficie útil: **36,10 m<sup>2</sup>**
- Superficie terrazas: **3,08 m<sup>2</sup>**
- Superficie total vendible: **39,18 m<sup>2</sup>**

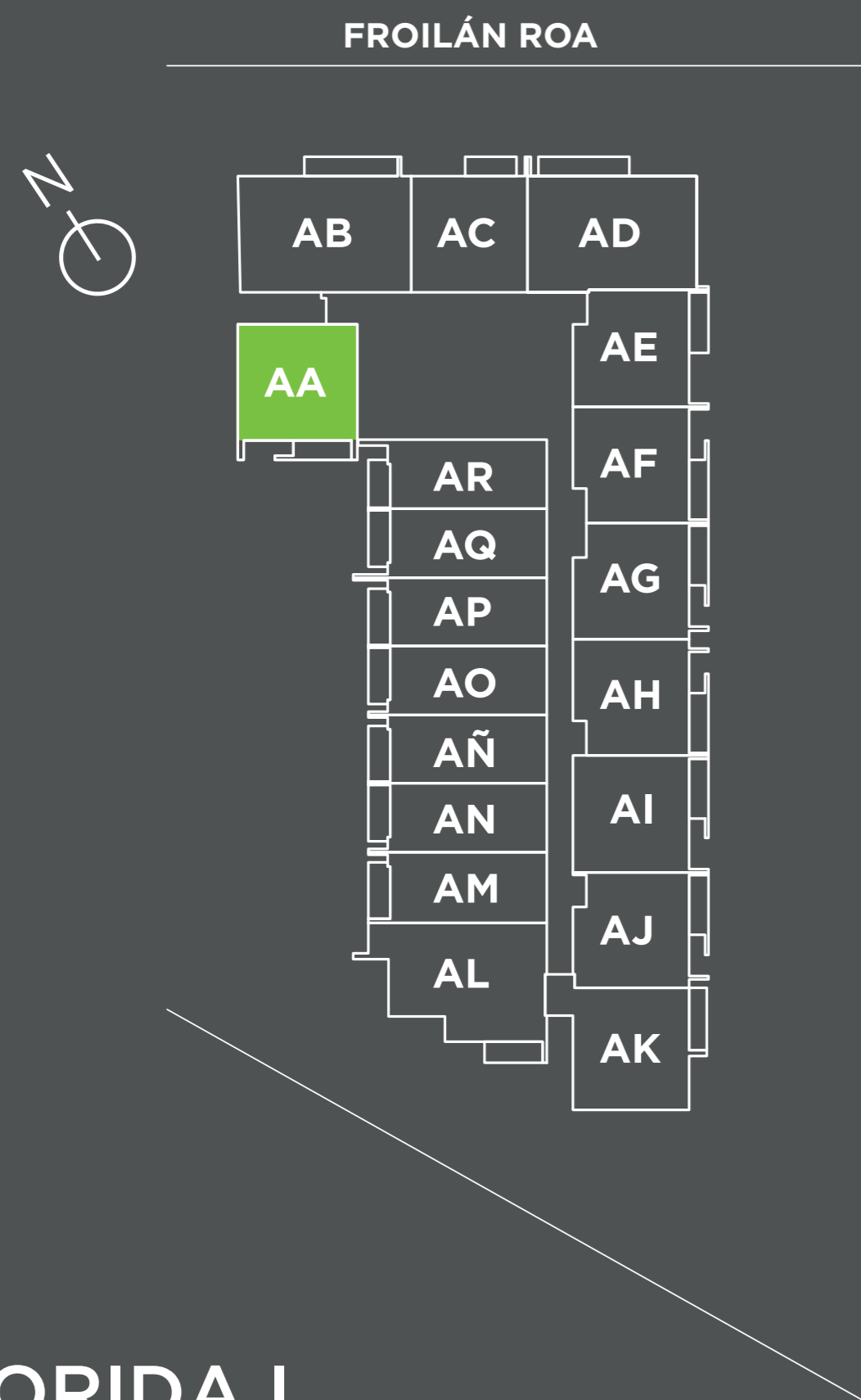

# DEPTOS. TIPO AC1

## 1 DORMITORIO / 1 BAÑO

- Superficie útil: **34,95 m<sup>2</sup>**
- Superficie terrazas: **3,14 m<sup>2</sup>**
- Superficie total vendible: **38,09 m<sup>2</sup>**

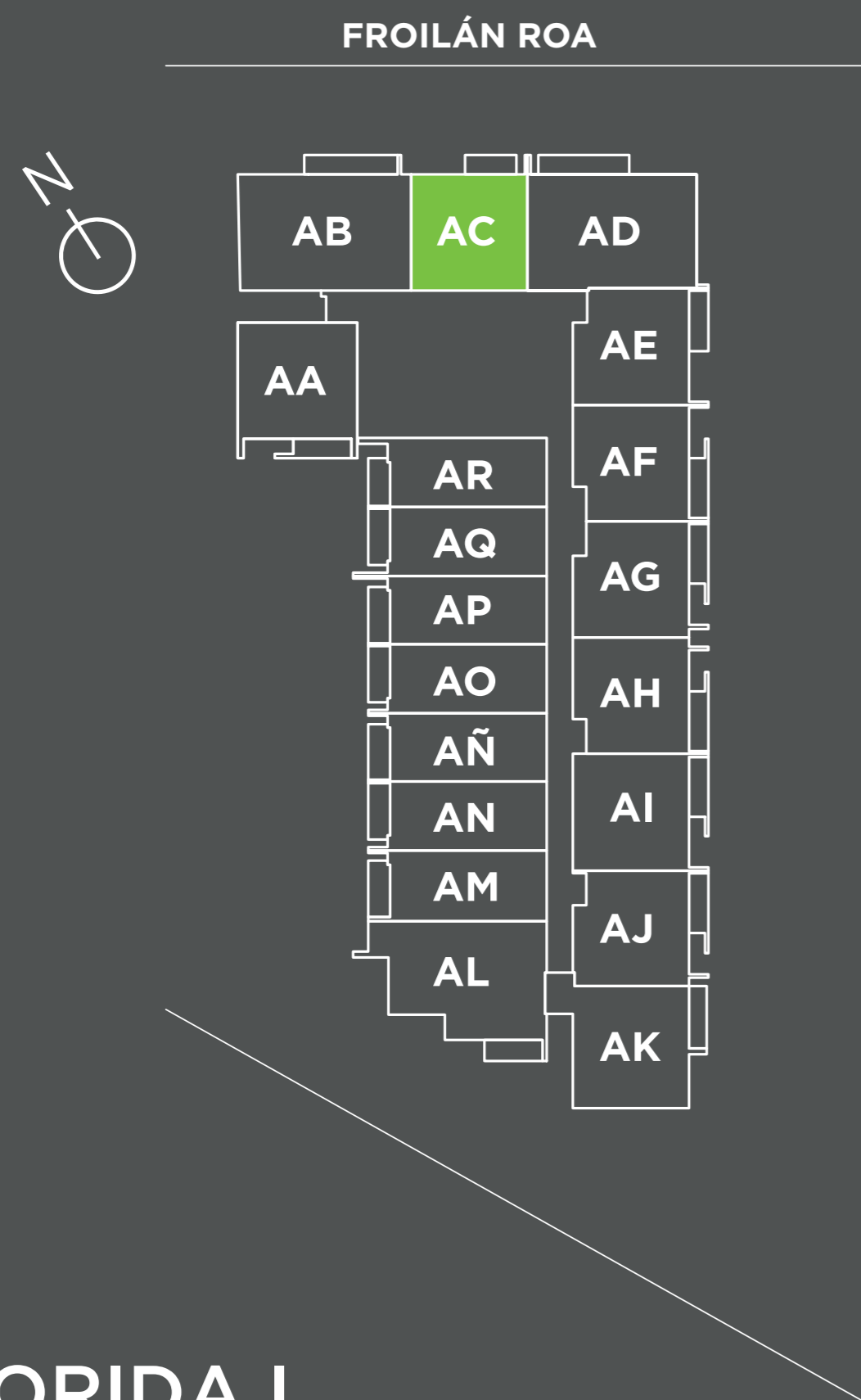

# DEPTOS. TIPO AF

## 1 DORMITORIO / 1 BAÑO

- Superficie útil: **33,95 m<sup>2</sup>**
- Superficie terrazas: **3,17 m<sup>2</sup>**
- Superficie total vendible: **37,12 m<sup>2</sup>**

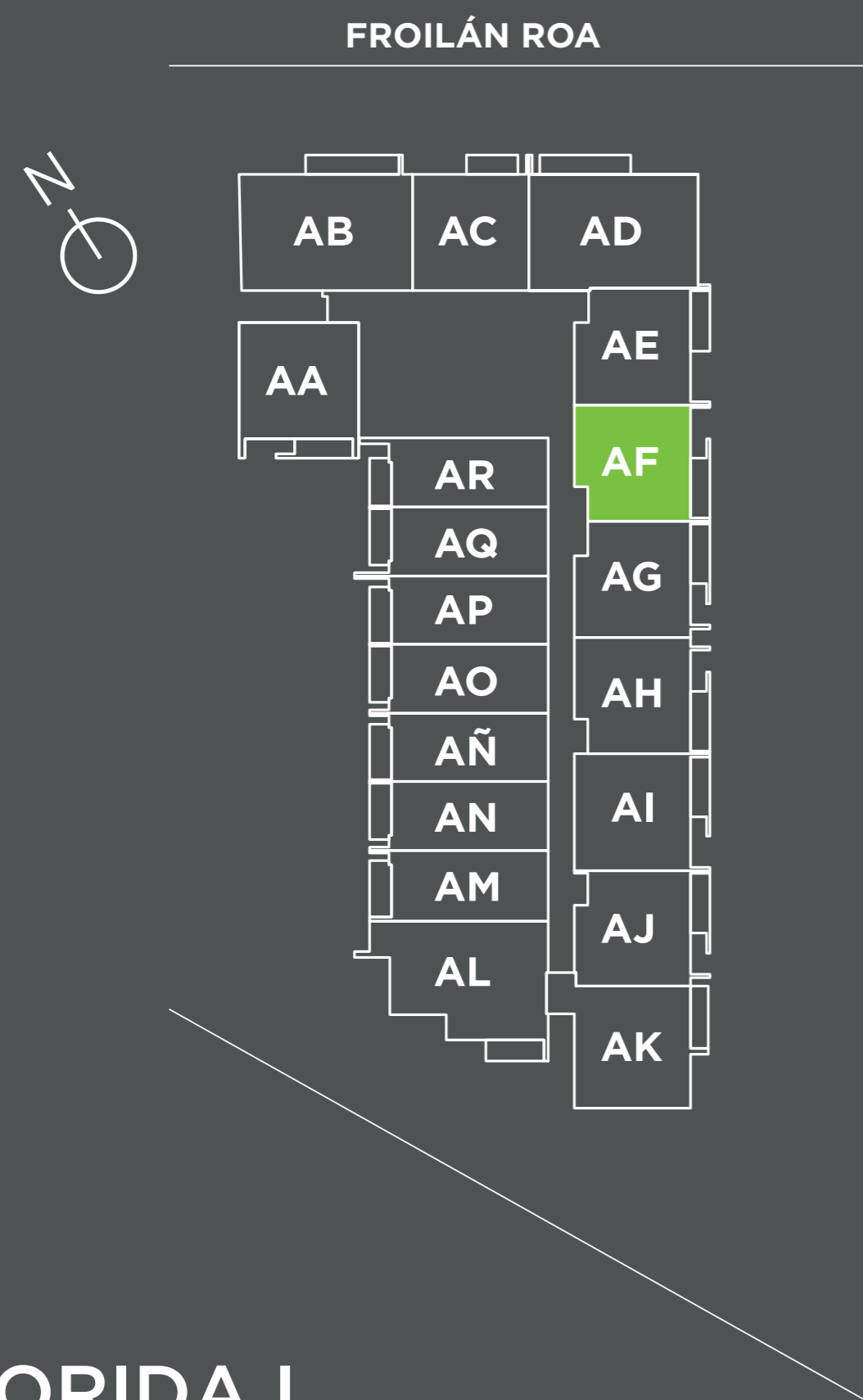

# DEPTOS. TIPO AK

## 1 DORMITORIO / 1 BAÑO

- Superficie útil: **39,82 m<sup>2</sup>**
- Superficie terrazas: **2,79 m<sup>2</sup>**
- Superficie total vendible: **42,61 m<sup>2</sup>**

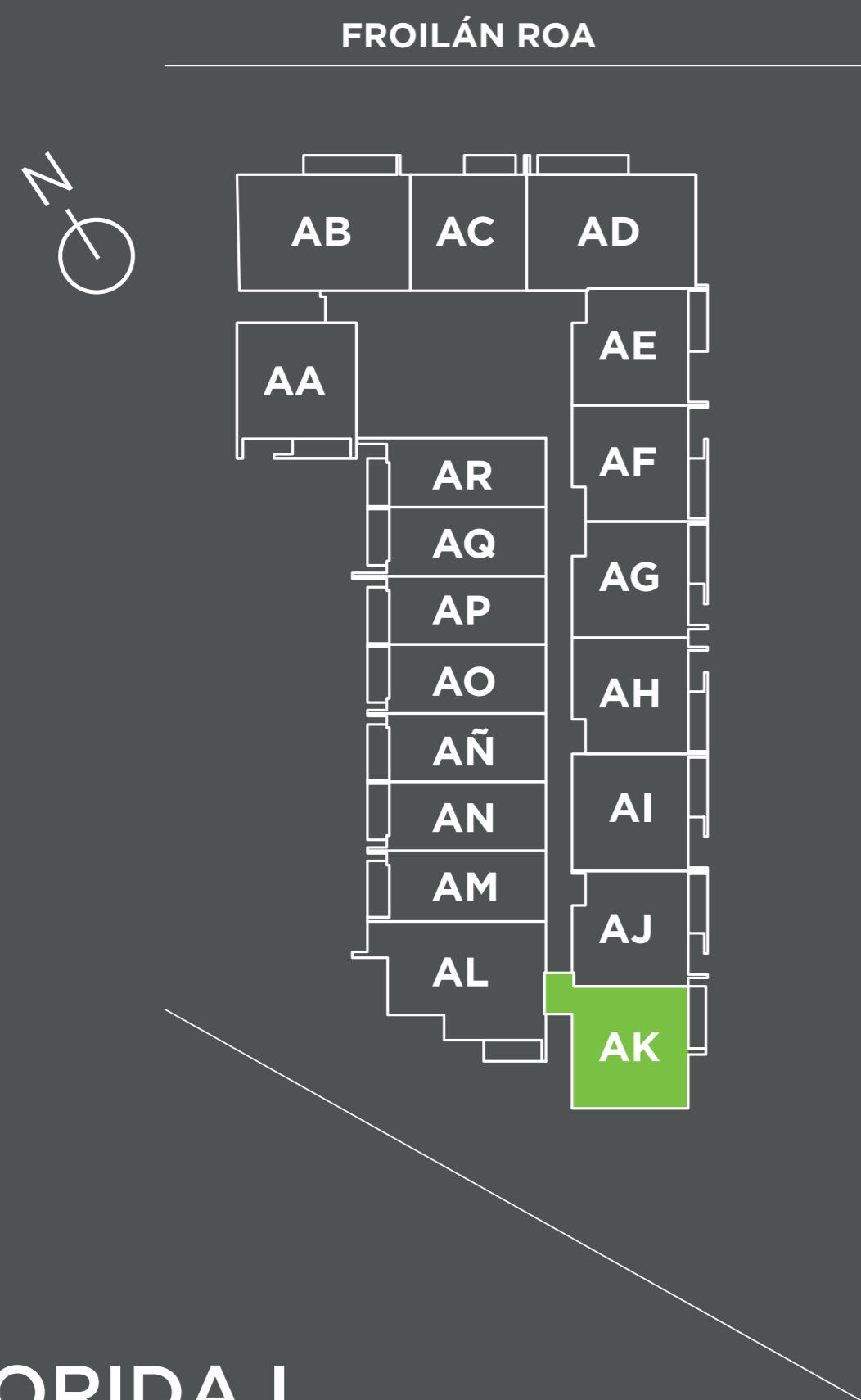

# DEPTOS. TIPO AB2

## 2 DORMITORIOS / 2 BAÑOS

- Superficie útil: **52,47 m<sup>2</sup>**
- Superficie terrazas: **4,47 m<sup>2</sup>**
- Superficie total vendible: **56,94 m<sup>2</sup>**

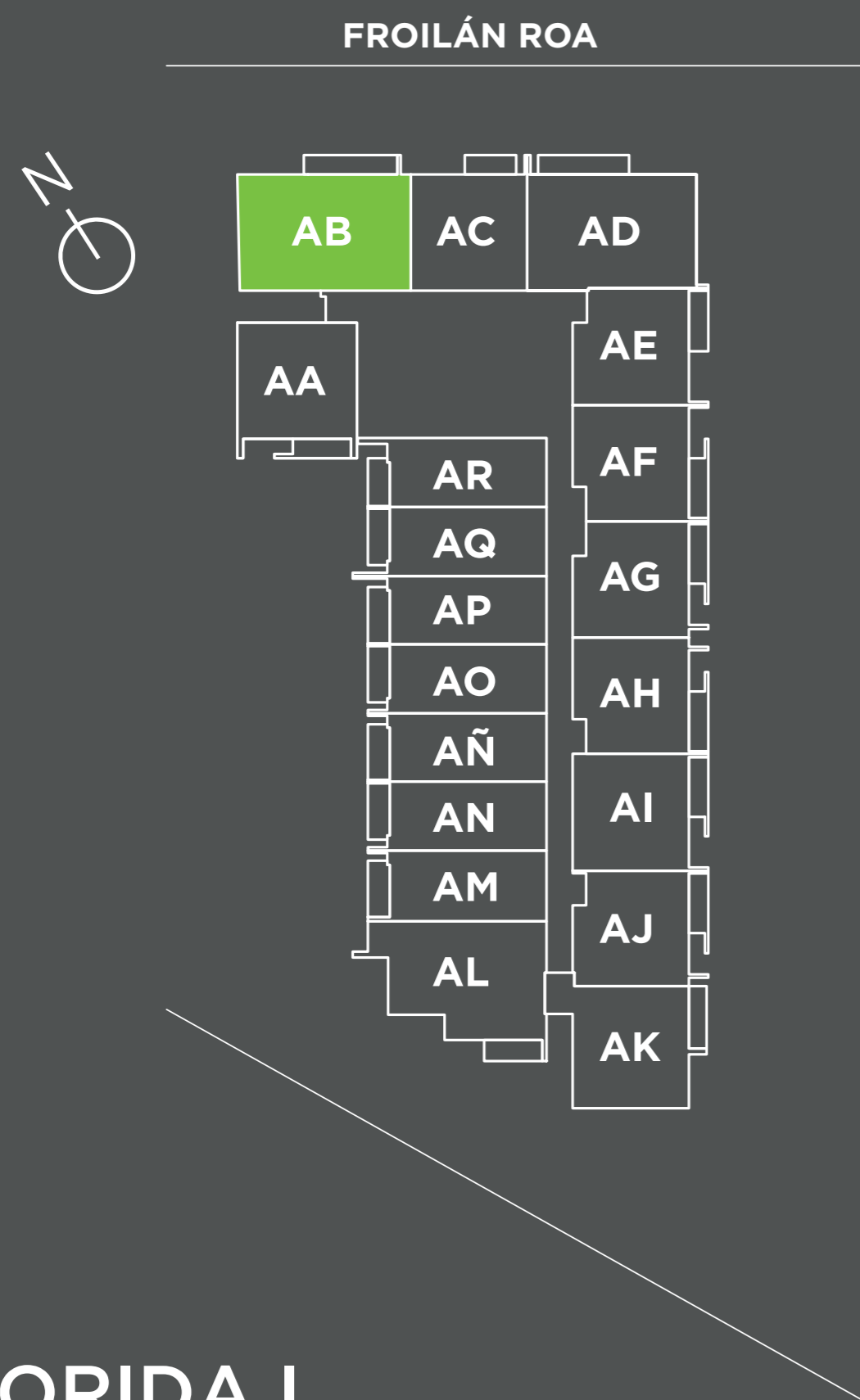

# DEPTOS. TIPO AD2

## 2 DORMITORIOS / 2 BAÑOS

- Superficie útil: **50,60 m<sup>2</sup>**
- Superficie terrazas: **4,39 m<sup>2</sup>**
- Superficie total vendible: **54,99 m<sup>2</sup>**

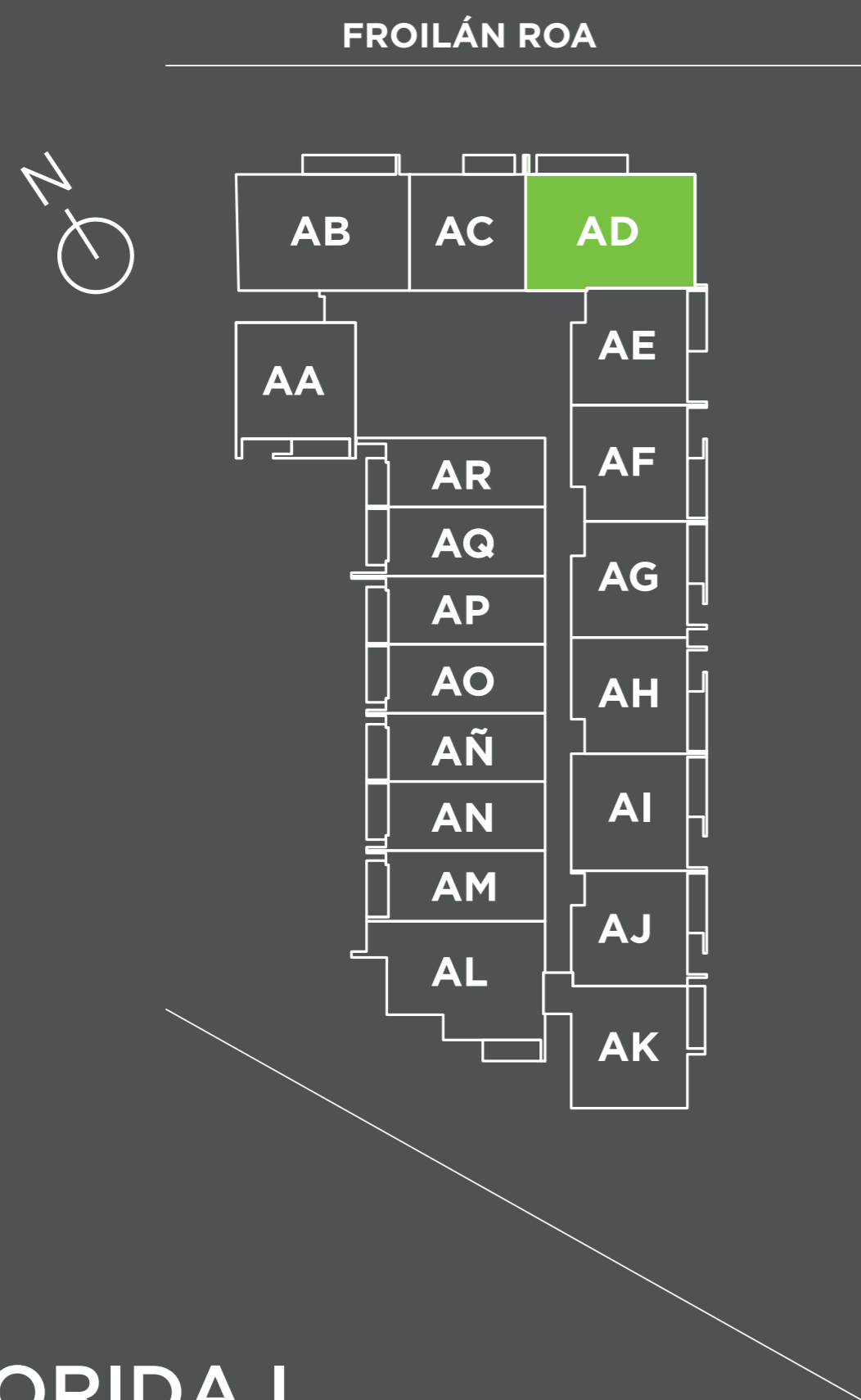

# DEPTOS. TIPO AL1

## 2 DORMITORIOS / 2 BAÑOS

- Superficie útil: **46,49 m<sup>2</sup>**
- Superficie terrazas: **3,25 m<sup>2</sup>**
- Superficie total vendible: **49,74 m<sup>2</sup>**

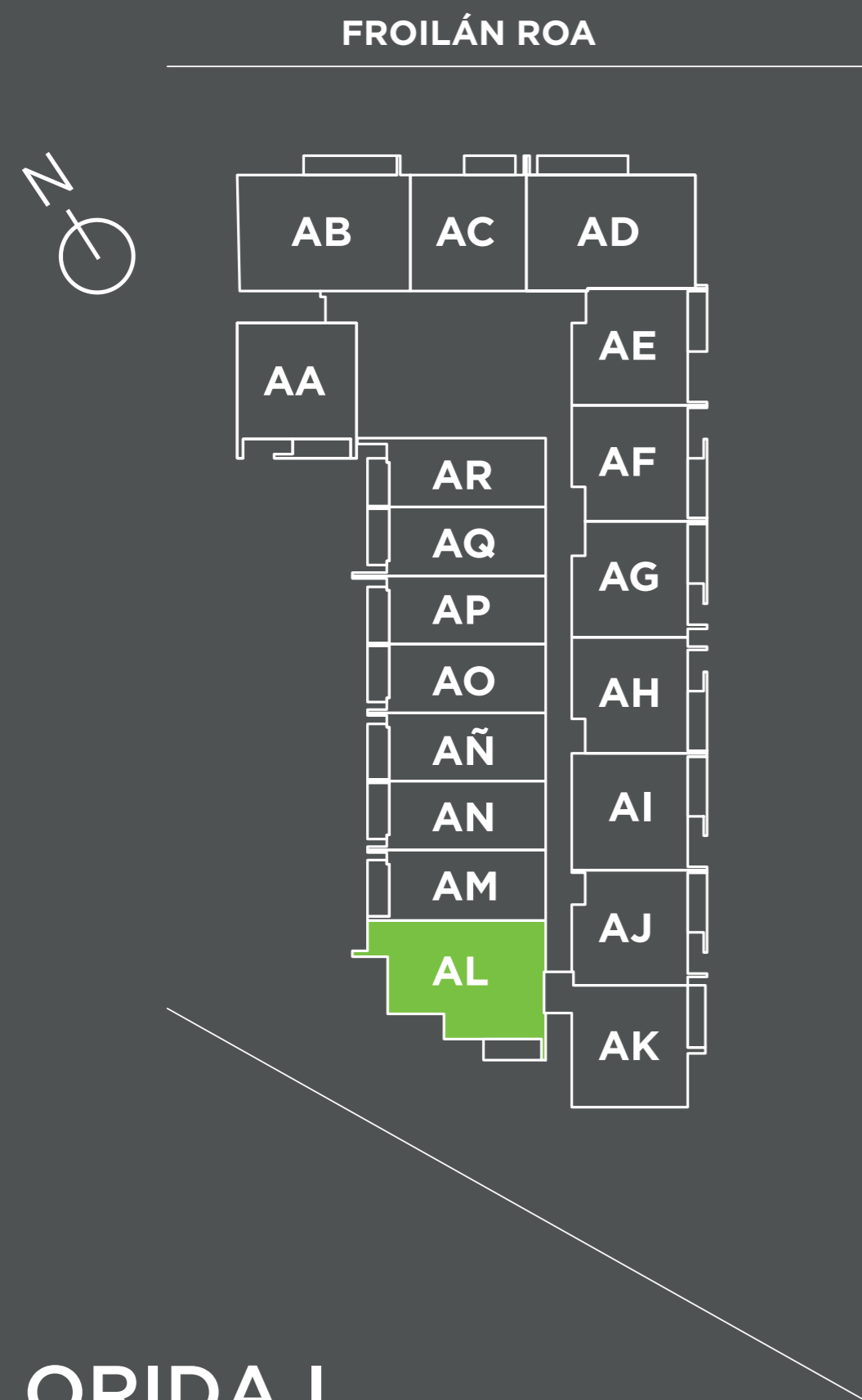

# DEPTOS. TIPO AP1

## ESTUDIO

- Superficie útil: **28,34 m<sup>2</sup>**
- Superficie terrazas: **2,82 m<sup>2</sup>**
- Superficie total vendible: **31,16 m<sup>2</sup>**

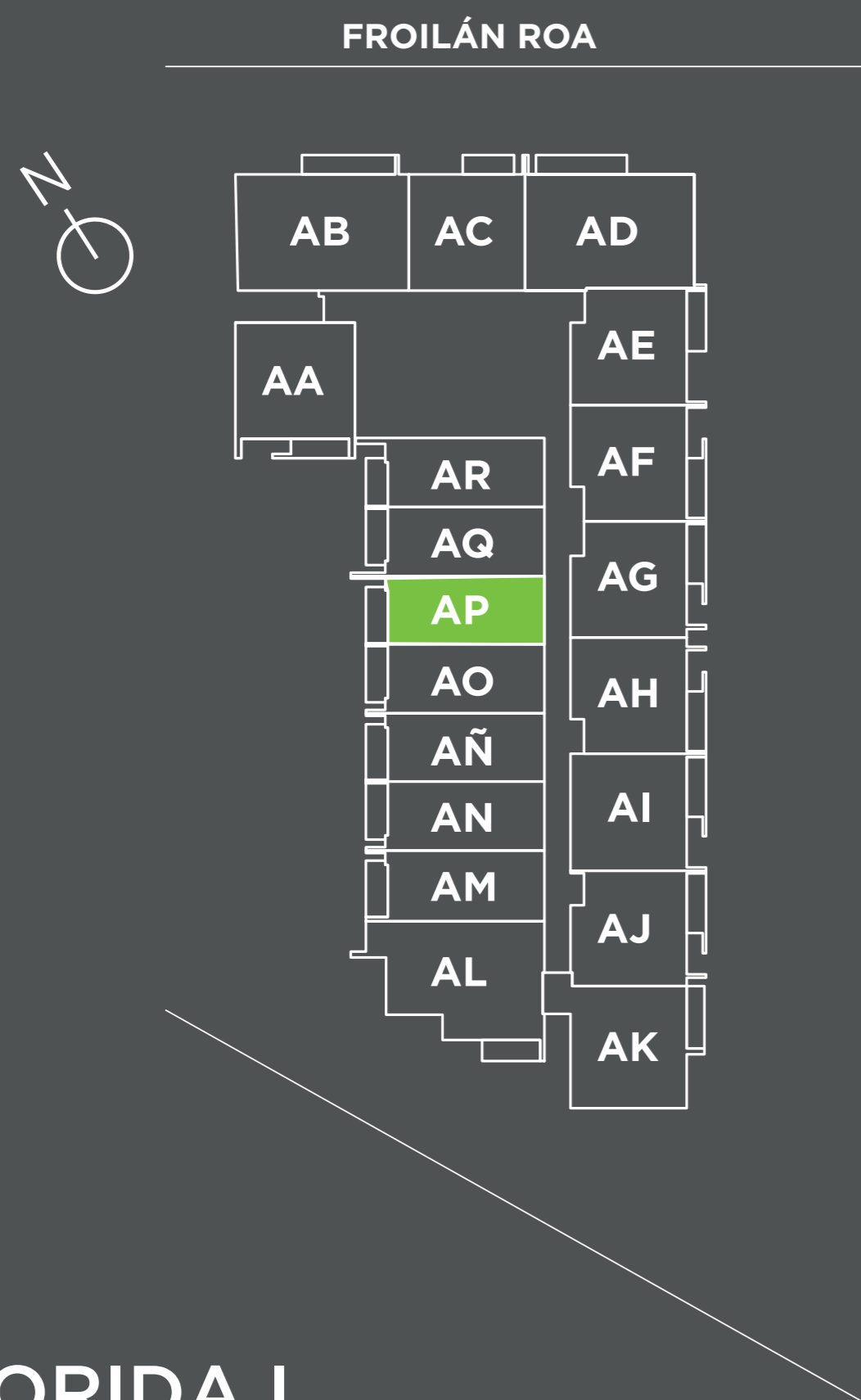





INMOBILIARIA

FUNDAMENTA

TU FELICIDAD NUESTRO COMPROMISO

# CONOCE OTROS PROYECTOS NUESTROS

ecoQUILÍN I

ecoESPAÑA

MACUL

SANTIAGO CENTRO



FUTURA LÍNEA 8



TOESCA



FUNDAMENTA.CL



BEST PLACE TO LIVE

Orgullosos de obtener nuevamente la Certificación Best Place to Live.

Todas las imágenes y fotos contenidos en el presente material publicitario fueron elaborados con fines ilustrativos y no constituyen necesariamente una representación exacta de la realidad, su único objetivo es mostrar una caracterización general del proyecto y no de cada uno de sus detalles. Las características del proyecto pueden sufrir modificaciones sin aviso previo. Lo anterior, se informa en virtud de lo señalado en la Ley N° 19.496.